

EBO XA3

Einbaubackofen autark

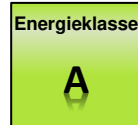
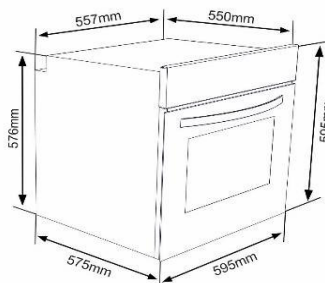
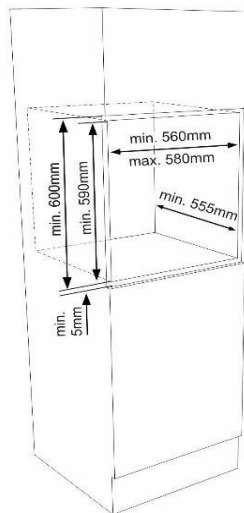

Energiemerkmale

| | |
|--------------------------|---------------|
| Energieeffizienzklasse | A |
| Stromverbrauch Backofen | 0,85 kWh |
| Stromversorgung Backofen | 230/400 V 3N~ |
| Anschlusswert Backofen | 2,3 kWh |

Allgemeine Spezifikation

| | |
|----------------------|--------------------|
| Design | Edelstahl |
| Betriebsarten | 3 Funktionen |
| Backofenvolumen | 64 Liter |
| Beschichtung Garraum | Emaille |
| Einbaumaße (HxBxT) | 600 x 600 x 580 mm |

Ausstattung

| | |
|--|----|
| Seitengitter | - |
| Versenkbare Drehknöpfe | - |
| Türverglasung (2-fach) | Ja |
| Backofenbeleuchtung | Ja |
| Ofenfunktionen: Ober-Unterhitze, Oberhitze, Unterhitze | |

Lieferumfang

| | |
|----------------------|----|
| Ofenrost | Ja |
| Backblech emailliert | Ja |

Abmessungen / Logistikdaten

| | |
|--|------------------------------|
| Artikelnummer | |
| EAN-Code | |
| Ofenmaße (HxBxT) / Gewicht | 595x595x550-570 mm / 35,0 kg |
| Kartonmaße (HxBxT) / Gewicht inkl. Gerät | 640x680x630 mm / 37,7 kg |
| Verpackungseinheit | 1 Stück |
| Palettenmenge | 4 Stück |
| 20 / 40 Fuß Container | 81 Stück / 162 Stück |
| High Cube Container | 216 / 189 Stück |

Identpunkte: 58

Technische Daten

| | |
|----------------------|--|
| Modell / Art.-Nr. | KH 17390-2 S |
| Art der Installation | Kaminhauben- kopffrei |
| Design/Detail | Glass line, kopffrei |
| Breite in cm | 60,0 |
| Farbe / TouchFree | Schwarzer Glasschirm, Sicherheitsglas / - mechanisch |
| Steuerung | |
| EBM Papst Motor | - |
| Randabsaugung | - |

Bedienkomfort / Anzeige

| | |
|---------------------------------------|-------------|
| Bedienung | Drucktasten |
| Display / Farbe | - / - |
| Timer für Abschaltautomatik | - |
| elektronische Anzeige Filtersättigung | - |

Eigenschaften / Ausstattung

| | |
|--------------------------------------|------------------------|
| Abluft-/Umluftbetrieb | Abluft-/Umluftbetrieb |
| Anzahl Leistungsstufen | 3 |
| Art / Anzahl / Leistung der Leuchten | Halogen / 2 / 20,0 (W) |
| Dimm-Funktion | - |
| Anzahl Motoren | 1 |
| Fettfilter | 1 |
| Abluftstutzen | Ø 120 mm |

Zubehör im Lieferumfang enthalten

| | |
|--------------------------------------|-------|
| Abluftschlauch Ø 15 cm / Kohlefilter | - / - |
|--------------------------------------|-------|

Technische Daten*

| | |
|--|--------------|
| Energieverbrauch kWh/Jahr | 99,8 |
| Energieeffizienzklasse | E |
| Fluiddynamische Effizienz FDE hood | 6,6 |
| Fluiddynamische Effizienzklasse | F |
| Beleuchtungseffizienz LE hood (Lux/W) | 7,5 |
| Beleuchtungseffizienzklasse | F |
| Fettabscheidegrad GFE hood | 67,9 |
| Klasse für den Fettabscheidegrad | D |
| Luftstrom bei min. / max. Geschwindigkeit (m³/h) | 180 / 299 |
| Leistungswert Intensivstufe (m³/h) | - |
| Schalleistungspegel min. / max. (dB) | 48 / 62 |
| Schalleistungspegel Intensivstufe (dB) | - |
| Leistungsaufnahme im Aus-Zustand (W) / Stand-By (W) | - / - |
| Leistung (m³/h) / Schalleistungspegel (dB) - Stufe 1, Abluftbetrieb | 180,0 / 48,0 |
| Leistung (m³/h) / Schalleistungspegel (dB) - Stufe 2, Abluftbetrieb | 240,0 / - |
| Leistung (m³/h) / Schalleistungspegel (dB) - Stufe 3, Abluftbetrieb | 299,0 / 62,0 |
| Leistung (m³/h) / Schalleistungspegel (dB) - Stufe 4, Abluftbetrieb | - / - |
| Leistung (m³/h) / Schalleistungspegel (dB) - Stufe 5, Abluftbetrieb | - / - |
| Zeltverlängerungsfaktor | 1,8 |
| Energieeffizienzindex EEI hood | 103,5 |
| Luftstrom gemessen im Bestpunkt - Q BEP (m³/h) | 175,0 |
| Luftdruck gemessen im Bestpunkt - P BEP (Pa) | 147,0 |
| maximaler Luftstrom - Q max (m³/h) | 299,0 |
| Elektrische Eingangsleistung gemessen im Bestpunkt - W BEP (W) | 107,5 |
| Nennleistung des Beleuchtungssystems - WL (W) | 40,0 |
| Durchschnittliche Beleuchtungsstärke des Beleuchtungssystems auf der Kochoberfläche - E middle (lux) | 301,0 |
| Schalleistungspegel (dB) | 62 |
| Eco-Boost (Min.) | - |

Technische Daten

| | |
|--|-----------------------|
| Leistung Lampe (W) | 2 x 20,0 |
| Anschlusswert (kW) | 0,16 |
| Spannung (V) / Frequenz (Hz) | 230 / 50 |
| Länge Anschlusskabel (cm) / Schukostecker | 150 |
| Gerätemaße H x B x T (cm) | 387 - 387 x 598 x 367 |
| Gewicht netto / brutto (kg) | 8,2 / 10,2 |
| Transportmaße HxBxT (cm) | 465 x 665 x 445 |
| Abstand Rückwand/Leuchte (mm) | - |
| Montageabstand über Kochfeld / Gaskochfeld in (mm) | 450 / 650 |

Sonderzubehör nachkaufbar

| | |
|-------------------------------------|----------|
| Kohlefilter für Umluftbetrieb | KF 17154 |
| Verpackungseinheit Kohlefilter (mm) | 2 |

| | |
|-----------------|---------------|
| EAN Haube | 5906006609245 |
| EAN Kohlefilter | 4040729171540 |

KSE 1400 A+

Einbaukühlschrank 88er Nische

Energieklasse

A+

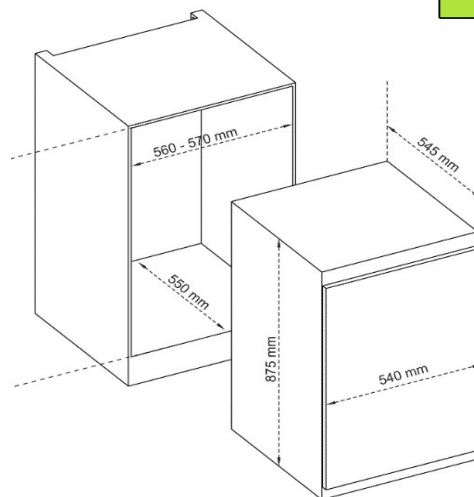

Energiemerkmale

| | |
|----------------------------|-------------------|
| Energieeffizienzklasse | A+ |
| Energieverbrauch kWh/ Jahr | 182 kWh / Jahr |
| Temperaturanstiegszeit | 10 Stunden |
| Gefriervermögen kg/24 h | 2 kg / 24h |
| Klimaklasse | N (16-32°C) |
| Luftschallemission dB(A) | 41 dB(A) |
| Stromversorgung | AC 220-240V; 50Hz |

Ausstattung

| | |
|---------------------------|-----------|
| Glasablagen | 3 |
| Türablagen | 3 |
| Kühlart | statisch |
| Abtauautomatik (Kühlraum) | Ja |
| Gefrierfach | Ja / **** |
| Gefrierteil | - |
| Schubladen Kühlteil | 2 |
| Schubladen Gefrierteil | - |
| Innenbeleuchtung | Ja |
| Temperaturregelung | Ja |

Sonstiges

Zubehör: Eierablage (7 Eier), Eiswürfelbereiter
Anschlusswert: 105 Watt

Allgemeine Spezifikation

| | |
|---------------------------------------|----------------------------|
| Kategorie | 7 |
| Typ | Kühl-Gefriergerät |
| Nutzzinhalt Kühlen brutto / netto | 109 Liter / 106 Liter |
| Nutzzinhalt Gefrieren brutto / netto | 17 Liter / 17 Liter |
| Auslagertemperatur "sonstiger Fächer" | - |
| Nutzzinhalt Gesamt brutto / netto | 126 Liter / 123 Liter |
| Einbaugerät | Ja |
| Einbaumaße (HxBxT) | 875-895 x 560-570 x 550 mm |
| Design | Coolline |
| Farbe | weiß |
| Türanschlag wechselbar | Ja |
| Höhenverstellbare Füße | Ja |

Abmessungen / Logistikdaten

| | |
|--|--------------------------------|
| Artikelnummer | 10686439 |
| EAN-Code | 4024862075637 |
| Gerätemaße (HxBxT) / Gewicht | 875 x 540 x 545 mm / ca. 30 kg |
| Kartonmaße (HxBxT) / Gewicht inkl. Gerät | 939 x 584 x 600 mm / ca. 33 kg |
| Verpackungseinheit | 1 Stück |
| Palettenmenge | 4 Stück |
| 20 Fuß Container | 72 Stück |
| 40 Fuß Container | 160 Stück |
| High Cube Container | 205 Stück |

Identpunkte: 66

PRODUKTDATENBLATT (Spect)

| | |
|---|-------------|
| Markenname des Herstellers | TECHWOOD |
| Modellbezeichnung des Herstellers | GSVI 60 D13 |
| Kapazität des Geschirrspülers | 12 |
| Energieeffizienzklasse | A+ |
| Jährlicher Energieverbrauch in kWh (AE _c) (280 Zyklen)* | 285 |
| Energieverbrauch (E _i) (kWh pro Waschzyklus) | 1,00 |
| Stromverbrauch im Standby (W) (P _o) | 0,11□ |
| Stromverbrauch im eingeschalteten Zustand (W) (P _o) | 1,00 |
| Jährlicher Wasserverbrauch in Liter (AW _c) (280 Waschzyklen)** | 3360 |
| Effizienzklasse Trocknung *** | A |
| Name Standardprogramm **** | Eco 50 °C |
| Programmdauer für Standard-Waschgang (min) | 16□ |
| Geräusentwicklung dB(A) | 52 |
| Einbaugerät | Ja |

* Der Energieverbrauch von **285** kWh pro Jahr, basiert auf die 280 Standard-Reinigungszyklen mit kaltem Wasser und den Verbrauch im Energiesparmodus. Der tatsächliche Energieverbrauch wird davon abhängen, wie das Gerät eingesetzt wird.

** Der Wasserverbrauch von **3360** Liter pro Jahr, basiert auf 280 standard Reinigungszyklen. Der tatsächliche Wasserverbrauch wird davon abhängen, wie das Gerät eingesetzt wird.

***Schleuderwirkungsgradklasse **A** auf einer Skala von G (wenig effizient) bis A (sehr effizient).

**** Die "**Eco 50 °C**" ist der Standard-Reinigungszyklus zu dem sich die Angaben auf dem Etikett und dem Datenblatt beziehen. Dieses Programm ist für das Reinigen von normal verschmutztem Geschirr geeignet und es ist das effizienteste Programm im Hinblick auf die kombinierte Energie- und dem